

**APM Umrüstbares Stauförderband**

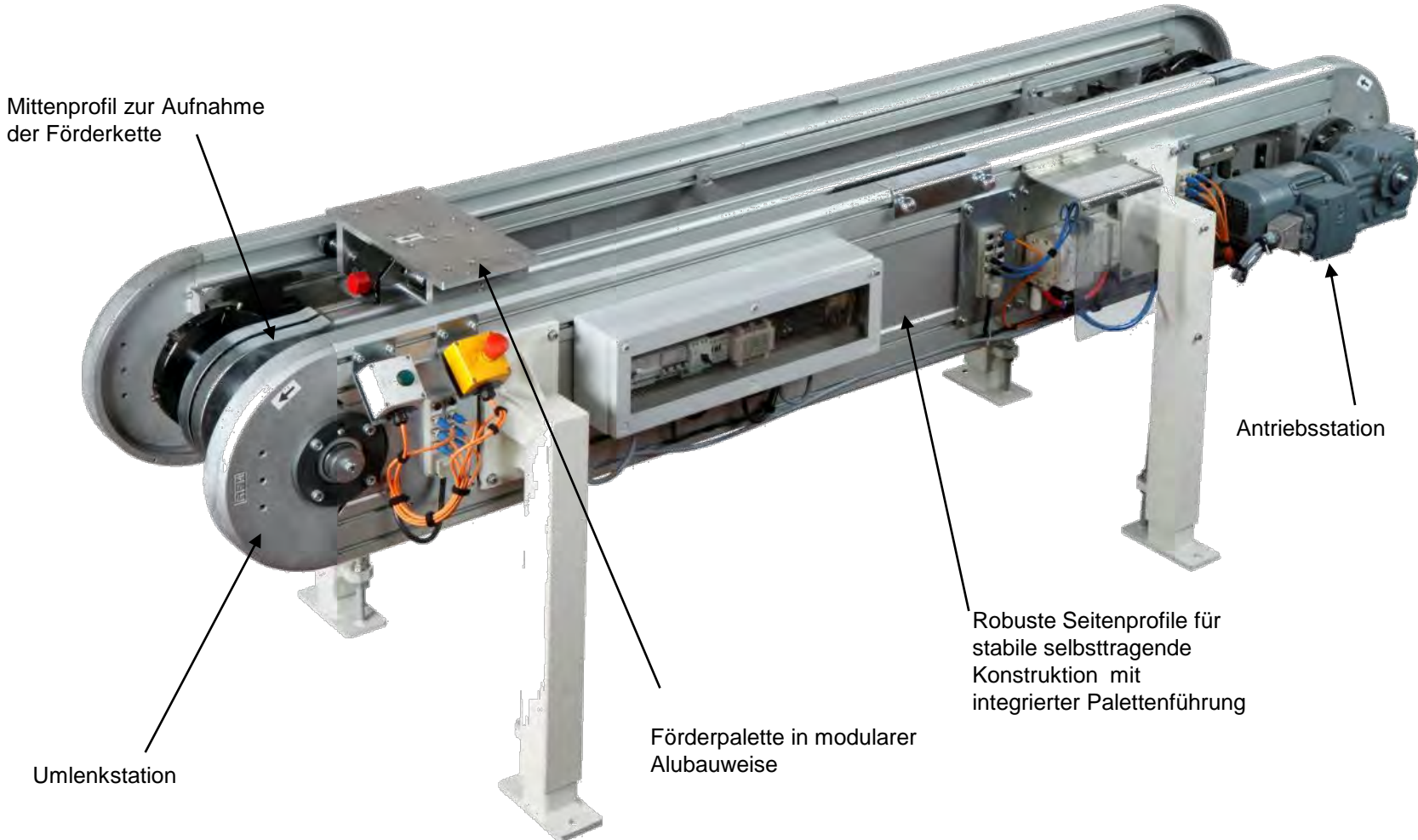



## **Paletten rüsten**

Die beiden Abdeckbleche werden mit Tünkers Spannern an das Band montiert.

Soll nun gerüstet werden, so öffnet der Werker die Spanner und über ein sicheres Stoppsystem wird die Palette in dem geöffneten Bereich gehalten.

Der Werker entnimmt die gesamte Palette und bestückt wieder mit der neuen.



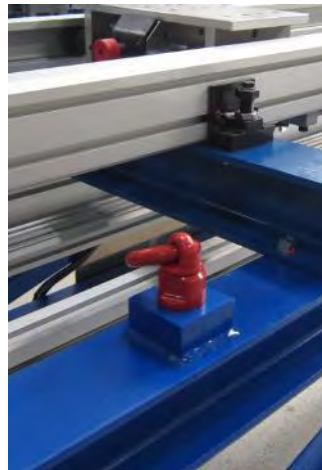
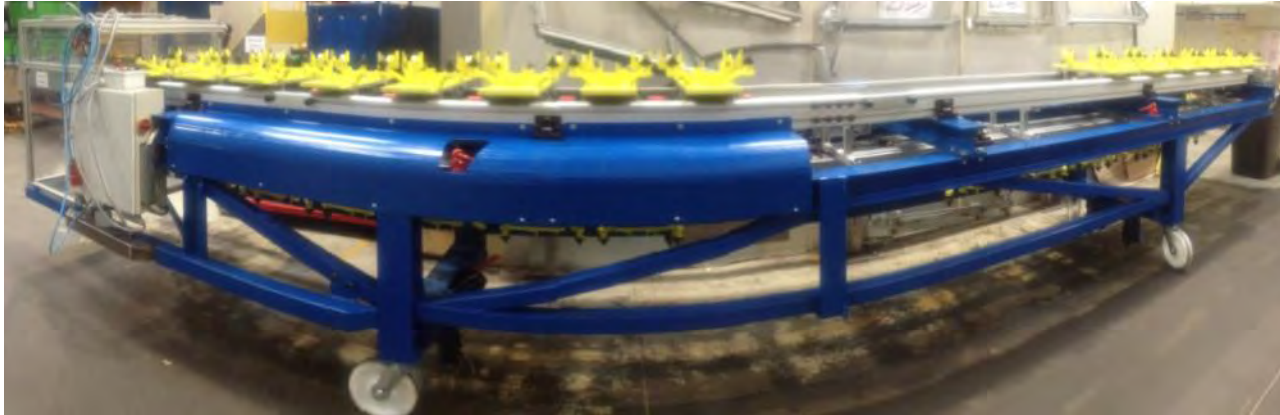

## Band rüsten

Das AFS System wird auf einem eigenen Stahlbau geliefert, der verfahrbar, kranbar und im Boden absteckbar ausgeführt wird.





**AFS-2**  
APM-Stauförderer-System



**AFT**  
APM  
Taktkettenband



**DKN**  
APM  
Drachenbahn

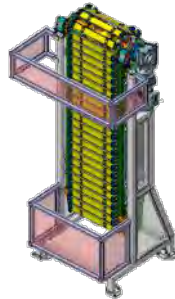

**AFTV**  
APM  
Vertikal-Kettenförderer



**AFP**  
APM  
Paternoster

TÜNKERS Maschinenbau GmbH

**Herr Kai Mönkediek**

Am Rosenkothen 4-12

40880 Ratingen

Telefon +49 (0) 2102-45 17-0

Mobil +49 (0) 162-1311896

Telefax +49 (0) 2102-45 17-9999

E-Mail [kai.moenkediek@tuenkers.de](mailto:kai.moenkediek@tuenkers.de)

Internet [www.tuenkers.de](http://www.tuenkers.de)