

EXPERT-TÜNKERS

Serie EDC– la mesa giratoria con doble acción

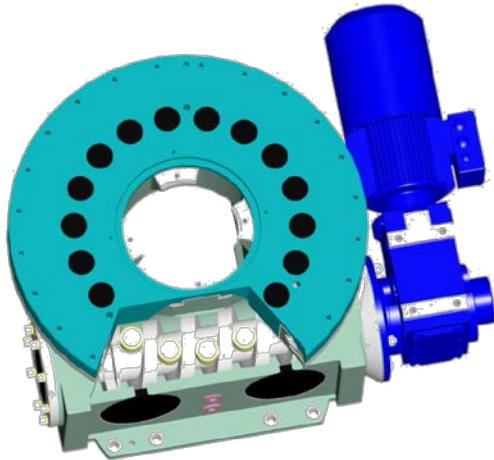

Forma convencional, aquí serie EDH EXPERT

- Plato giratorio accionado de un lado por un husillo
- Motor con un multiplicador montado en la parte externa

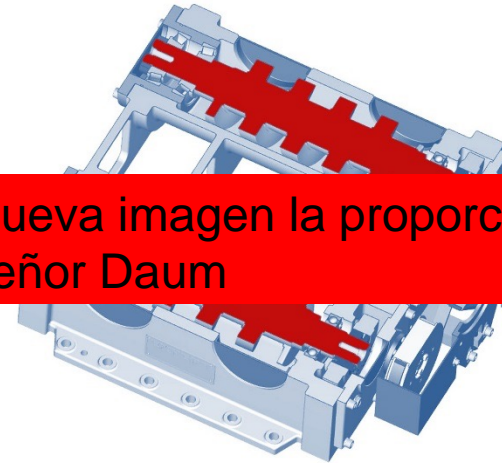

Nueva imagen la proporciona el señor Daum

Serie EDC

- Accionamiento del plato giratorio por dos husillos sincronizados
- Reductor integrado en la parte interna
- Motor montado en la parte externa

EDC – EXPERT Double Cam

- Mesa giratoria flexible con doble husillo y máximo momento de giro en un formato compacto
- Tamaños :

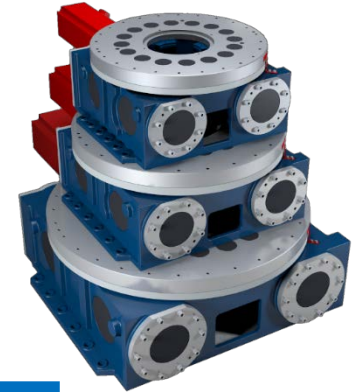

Comparación serie EDH & EDC			
Tamaño EDC	Moment de giro EDC	Tamaño EDH	Momento de giro EDH
EDC 810	8000 Nm	EDH 700	2000 Nm
		EDH 810	4000 Nm
EDC 960	16000 Nm	EDH 960	8000 Nm
		EDH 1170	15000 Nm
EDC 1170	30000 Nm	EDH 1370	25000 Nm
		EDH 1600	40000 Nm

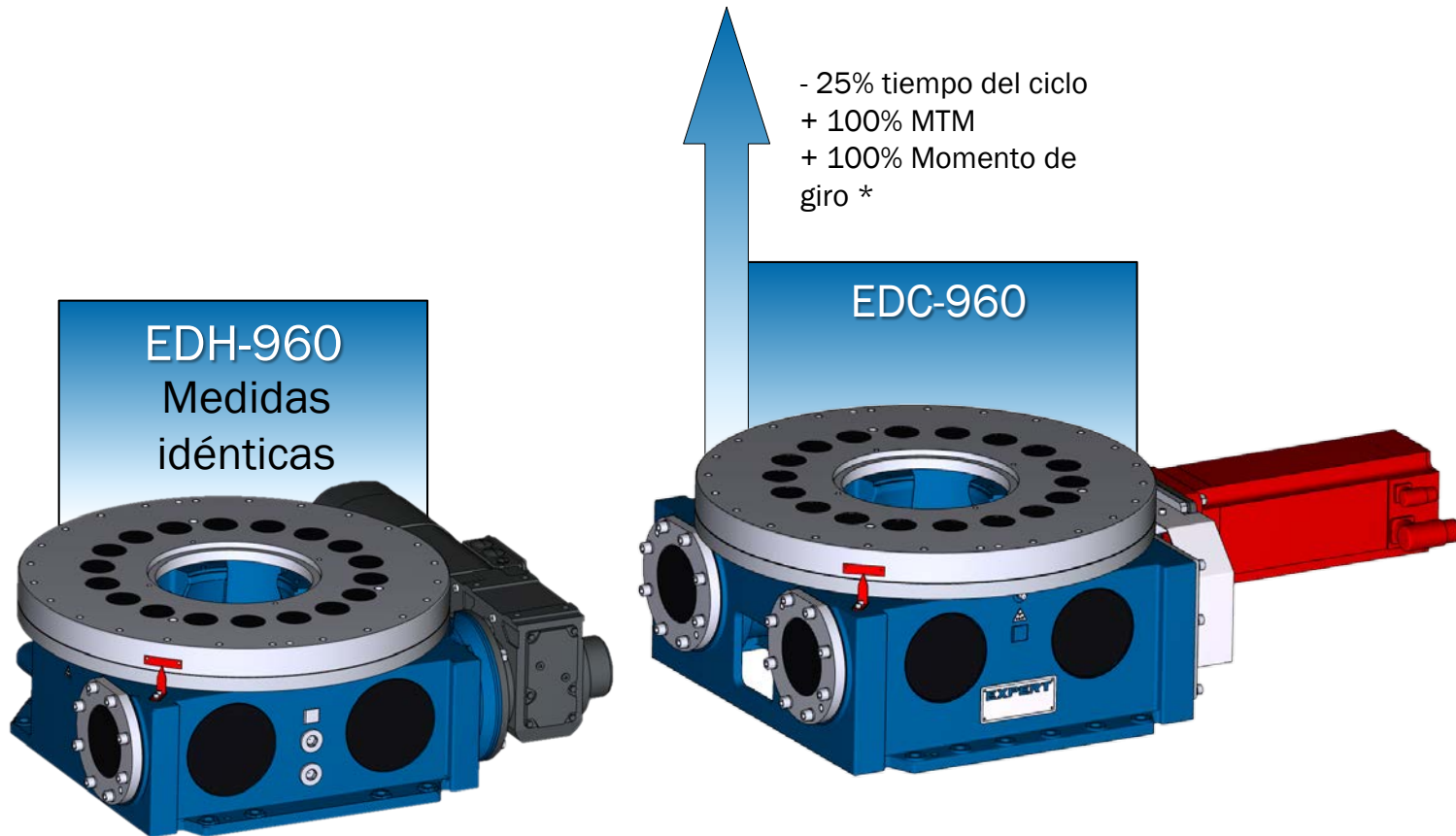

* Tiempo del ciclo reducido en segundos
Momento de inercia doble (MTM) en kgm^3
Doble torque en Nm

- El motor puede ser dirigido por un reductor integrado mediante un acoplamiento simple (montado en la parte externa).
- Ventaja: Fácil mantenimiento debido al tiempo reducido de montaje e intercambio de piezas

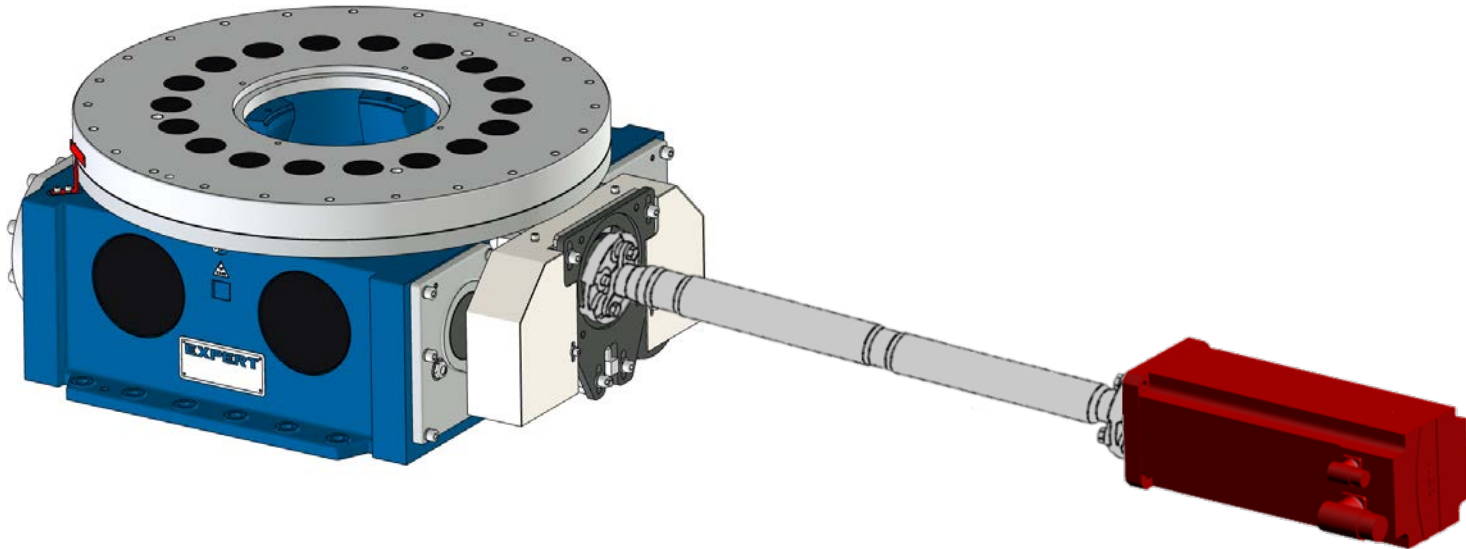

- Las nuevas mesas giratorias de EXPERT-TÜNKERS de la serie EDC ofrecen una mayor flexibilidad

añadir Platos / todas las imágenes del mismo tamaño y orden

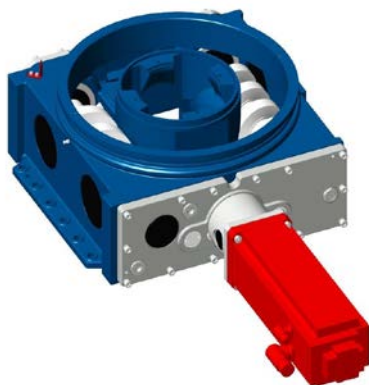

Montaje estándar de frente

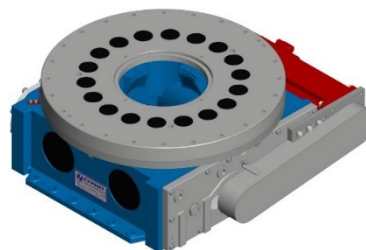

Colocación lateral con
correas dentadas

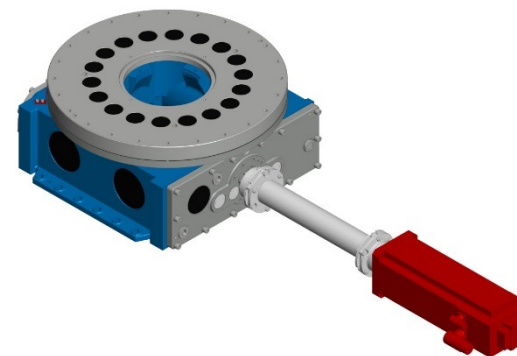

Aplicación externa con
eje distanciador

- Posicionamiento variable del accionamiento
 - Accionamiento directo de la mesa
 - Accionamiento a distancia con el eje de transmisión
- Reductor integral
 - Cambio rápido del accionamiento
 - Mantenimiento fácil
 - Selección libre del accionamiento
- Aumento de potencia
 - Doble potencia* en mismo tamaño
- Eficiente en costes
 - Solo necesita un accionamiento
- Técnica reconocida
 - Basado en el principio preciso y potente de las mesas giratorias de EXPERT-TÜNKERS

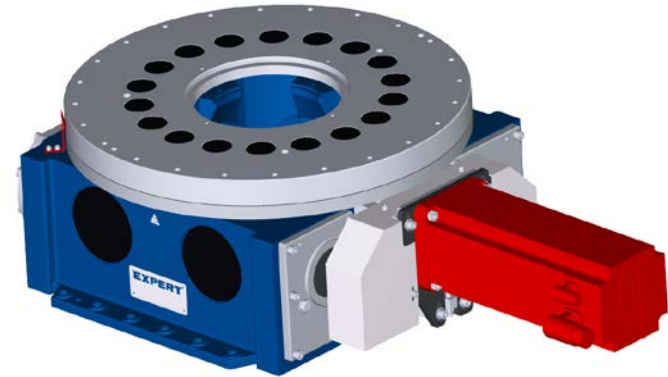

* En comparación directa a otras mesas giratorias de la serie EDC de EXPERT

EXPERT-TÜNKERS GmbH
Seehofstraße 56-58
64653 Lorsch

Tel. +49 (0) 6251-592-0

Fax +49 (0) 6251-592-100

Email sales@expert-tuenkers.de

Internet www.expert-tuenkers.de

YouTube

