

Alpha-Spanner als Antwort auf neue Werkstoffe im Karosseriebau

Ratingen, April 2014. Spannwerkzeuge im Karosseriebau sollten bisher vor allem eins liefern: einen definierten Spannungspunkt. Damit soll gewährleistet sein, dass die Bauteile bei der Bearbeitung wiederholgenau in einer definierten Lage positioniert sind.

Besonders der vermehrte Einsatz von Aluminiumdruckguss stellt das bisherige Spannkonzzept auf den Kopf. Nicht mehr eine definierte Spannlage sondern ein Lagetoleranzausgleich ist hier gefordert. Das Spannwerkzeug muss also in der Lage sein, die Dickentoleranzen des Bauteils von bis zu mehreren Zehntelmillimetern auszugleichen und gleichzeitig eine möglichst konstante Spannkraft aufbringen. Außerdem besteht die Forderungen nach einer Sicherheitsverriegelung bei einer Not-Stopp Situation. Beide Anforderungen erfüllt der neue TÜNKERS ALPHA mit integrierter Bremse.



APH 50 B



APH 40 B

Statt mit einem Kniehebelsystem ist der ALPHA-Spanner mit einer Kurvenmechanik ausgerüstet. Diese Kurvenmechanik bewirkt in einem Arbeitsbereich von ca. 3mm eine konstante Kraftverstärkung der Zylinderkraft um ca. 1:8.

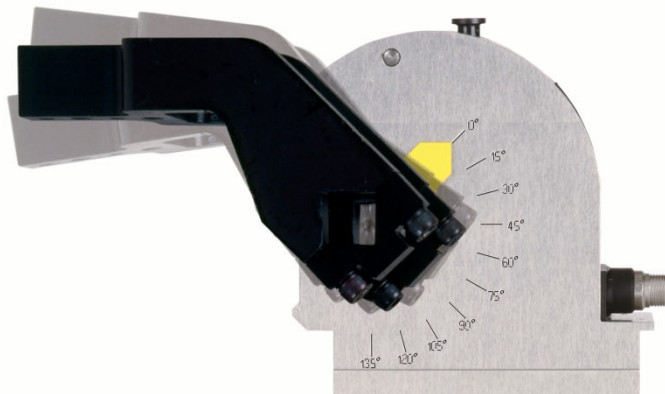

Alpha-Spanner:
Statt definiertem Spannungspunkt
flexibler Spannweg bei konstanter Kraft.

Eine in das Gehäuse integrierte pneumatisch entsperbare Federbremse sichert bei einem Druckabfall die Spannlage.

Während die Kurvenmechanik bei Druckguss oder ähnlich toleranzbehafteten Werkstoffen als Kompensationssystem wirkt bietet das im Alpha-Spanner eingebaute Nachsetzverhalten auch bei normalen Bauteilen Vorteile. Jeder Verschleiß, z.B. am Druckstück, Setzverhalten der Vorrichtung oder des Greifersystems kann in Grenzen ausgeglichen werden, so dass ein frühzeitiges Neujustieren oder Nachshimsen der Spannungspunkte entfällt. Der Alpha-Spanner versteht damit auch als ein Beitrag für mehr Wartungsfreundlichkeit.

TÜNKERS ist ein Familienunternehmen, das sich aus dem Maschinenbau zum Global Player für Automationstechnik entwickelt hat. TÜNKERS erfindet, konstruiert, produziert und vertreibt alle Produkte selber. Das internationale Vertriebsnetz von TÜNKERS erstreckt sich mit Tochtergesellschaften weltweit über die wichtigsten Länder mit einem hohen Absatzpotenzial für Automationstechnik. Hierzu gehören u. a. die USA, Mexiko, Brasilien, China, das Vereinigte Königreich, Frankreich und Spanien.

Bildmaterial: **Spanner.jpg**
 Kniehebelspanner APH 50 B.jpg
 Kniehebelspanner APH 40 B.jpg
 Flexibler Spannweg bei konstanter Kraft.jpg

Ansprechpartner:
Sandra Bischof
TÜNKERS Maschinenbau GmbH
Tel.: 0 21 02 4517 351
E-Mail: sandra.bischof@tuenkers.de
www.tuenkers.de